

Płyty grillowe z piekarnikiem

Electrolux XP900 oferuje **ponad 120 modeli** urządzeń do profesjonalnego wykorzystania, których **jakość konstrukcji** gwarantuje **najwyższy poziom wydajności, niezawodność, energetyczne oszczędności**. Design zaproponowany został z uwzględnieniem surowych standardów bezpieczeństwa oraz ergonomii sterowania. Koncepcja linii XP900 wynika ze **sprawdzonej modularności** wszystkich elementów a użytkownikom zapewnia wiele możliwości zestawienia nie tylko w ramach samej linii, ale również w kompatybilności z elementami linii XP700. **Electrolux XP900** jest idealnym rozwiązaniem dla stołówek szkolnych, szpitali, placówek hotelowych i restauracji, które wymagają nowoczesną technologię z energetycznie optymalizowaną wysoką wydajnością. Rzeczą naturalną jest możliwość instalacji prawie wszystkich rodzajów: na nóżkach, na cokole budowlanym, na pomoście, na systemie konsolowym Cantilever.



391071



391060

- Miejsca **głównych podłączeń** dostępne z dolnej lub tylnej strony urządzenia.
- **Dostęp dla serwisu** do wszystkich głównych komponentów poprzez przedni panel sterowania.
- Górna płyta wyprodukowana **łoczeniem z jednego kawałka stali nierdzewnej o grubości 2mm** - zaokrąglone higieniczne rogi, poprawiona **sztwność skręcania, wyższy standard higieniczny**.
- Zewnętrzna konstrukcja ze stali nierdzewnej z wykończeniem powierzchniowym polerowaniem **Scotch Brite finish**.
- Prostokątne boczne krawędzie, **cięte laserem** umożliwiającymi dokładne wpasowanie sekcji do gotowania z kapilarną luką pomiędzy poszczególnymi modułami.
- Powierzchnia grillowa z materiału żeliwo stalowe w kombinowanym wykończeniu 1/3 ryflowana, 2/3

gładka.

- Płyty grillowe są idealne do przygotowania mięsa, ryb i jarzyn bezpośrednim opiekaniem na grillowym elemencie grzewczym.
- Zakres temperatur
 - elektryczne modele od **120°C do 280°C**
 - gazowe modele od **90°C do 280°C**.
- Szybkie uzyskanie wymaganej temperatury, równomierne rozłożenie temperatury (grubość płyty **15mm**)
- W przedniej części płyty grillowej znajduje się otwór do odprowadzania tłuszczu i sosów do naczynia zbiorczego. (pojemność **3L**)
- Możliwość instalacji naczynia zbiorczego z wyższą pojemnością do podstawy, jako ekstra osprzęt.
- **Tylna krawędź przeciwko opryskiwaniu i skrobaki do czyszczenia** są częścią dostawy.
- Ogrzewanie
 - Elektryczne modele - Elementy

- grzewcze umiejscowione bezpośrednio pod płytą grillową, wyprodukowane z odpornego materiału **INCOLOY**.
- Gazowe modele - **Gazowy zawór termostatyczny** z wysoką dokładnością, chroniony płomyk startujący, piezoo zapalanie. Urządzenie dostarczane jest standardowo **do podłączenia na gaz ziemny** z możliwością konwersji na LPG. (dysze są częścią std. dostawy)
- Konstrukcja elementów sterujących wzbrania przedostawaniu się wody do środka urządzenia.
- Ochrona przeciw przedostawaniu się wody **IPX5**.
- **Recykling 98%** masy urządzenia.
- Materiały opakowania bez substancji toksycznych - **CFC free**.



Linia XP900
Płyty grillowe z piekarnikiem

PIEKARNIKI

Piekarnik gazowy

- Wewnętrzna ściana uchylanych drzwiczek i przestrzeń wewnętrzną wyprodukowane ze stali nierdzewnej.
- Piekarnik przystosowany do GN2/1. (standardowe wymiary)
- 3 poziomy umieszczania półek.
- Palniki pod 6mm żeliwną płytą grzewczą, która zapewnia równomierne podgrzanie, umożliwia umiejscowienie brytfann bezpośrednio na dnie bez ryzyka przysmażenia, a przyspiesza rozbieg na nastawioną temperaturę po przypadkowym otwarciu drzwiczek.
- Piezzo zapalanie.
- Ergonomiczne sterowanie piekarnika umiejscowione na głównym panelu..
- Zakres temperatur: 120°- 280°C. (oznakowane w °C)
- 40mm izolacja drzwiczek piekarnika.

Piekarnik gazowy konwekcyjny

- Wewnętrzna ściana uchylanych drzwiczek i przestrzeń wewnętrzną wyprodukowane ze stali nierdzewnej.
- Piekarnik przystosowany do 2 GN2/1. (standardowe wymiary)
- włącznik wentylatora WŁ/WYŁ ze świetlną sygnalizacją włączenia.
- Palniki pod emaliowaną płytą grzewczą, która zapewnia równomierne podgrzanie, umożliwia umiejscowienie brytfann bezpośrednio na dnie bez ryzyka przysmażenia, a przyspiesza rozbieg na nastawioną temperaturę po przypadkowym otwarciu drzwiczek.
- Piezzo zapalanie.
- Ergonomiczne sterowanie piekarnika umiejscowione na głównym panelu.
- Zakres temperatur: 120°- 280°C. (oznakowane w °C)
- 40mm izolacja drzwiczek piekarnika.

Piekarnik elektryczny

- Nierdzewny uchwyt piekarnika.
- Termostatem sterowana temperatura w zakresie 110°-285°C.
- Palniki pod 5mm żeliwną płytą grzewczą, która zapewnia równomierne podgrzanie, umożliwia umiejscowienie brytfann bezpośrednio na dnie bez ryzyka przysmażenia, a przyspiesza rozbieg na nastawioną temperaturę po przypadkowym otwarciu drzwiczek.
- Dolne i górne ogrzewanie.
- Wewnętrzna ściana uchylanych drzwiczek i przestrzeń wewnętrzną wyprodukowane ze stali nierdzewnej.
- Piekarnik przystosowany do GN2/1.
- 3 poziomy umieszczania półek.
- Ergonomiczne sterowanie piekarnika umiejscowione na głównym panelu.
- 40mm izolacja drzwiczek piekarnika.

DANE TECHNICZNE	391052	391060	391071
Zasilanie	Gaz	Gaz	Elektryczny
Piekarnik	gazowy	gazowy konwekcyjny	elektryczny
Wymiary zewnętrzne - mm			
szer.	800	800	800
gł.	930	930	930
wys.	850	850	850
Powierzchnia robocza płyty grzewczej - mm			
szer.	730	730	730
Powierzchnia płyty grzewczej - mm			
gł.	700	700	700
Spadzista	●	●	●
Komora piekarnika - mm			
szer.	575	560	575
gł.	700	680	700
wys.	300	270	300
Piekarnik			
zasilanie cieplne - kW	8.5	10.5	6
Piekarnik			
min-maks temperatura - °C	120, 280	120, 280	120, 280
Zasilanie cieplne płyty grzewczej - kW	20	20	15
Piekarnik			
zasilanie cieplne - kW	8.5	10.5	6
temperatura min-maks - °C	120, 280	120, 280	120, 280
Zużycie energii min, maks. - kWh			
Zużycie gazu (G20) min, maks. - m /godz.	3.02	3.02	
Moc - kW			
gaz	28.5	30.5	
zainstalowana-elekt.		0.19	21
Waga netto - kg	171	171	171
Napięcie zasilania		230 V, 1N, 50/60	400 V, 3N, 50/60

Linia XP900
Płyty grillowe z piekarnikiem

	391052	391060	391071
WYPOSAŻENIE STANDARDOWE			
PRZYRZĄD DO CZYSZCZENIA PŁYTY GŁAD. CHROM	1	1	1
PRZYRZĄD DO CZYSZCZENIA PŁYTY RYF. CHROM	1	1	1
RUSZT CHROM. 2/1 GN,KONW. PIEKARNIK		1	
RUSZT CHROMOWANY 2/1 GN	1		1
AKCESORIA			
2X NIERDZ. OSŁONA BOCZNA	206180	206180	206180
2X NIERDZ. OSŁONA DO INSTALACJI NA COKÓŁ	206157	206157	206157
2X PŁYTA BOC. SERW. PRZESTR. KOŁO ŚCIANY	206181	206181	206181
2X PŁYTA BOC. SERW. PRZESTRZENI, TYŁ-TYŁ	206202	206202	206202
4 NÓŻKI DO MONTAŻU NA COKOLE BETONOWYM	206210	206210	206210
BATERIA KOLUMNOWA Z OBROTOWĄ WYLEWKĄ	206289	206289	206289
CZOŁOWA OSŁONA NA NOGI 1000 MM	206177	206177	
CZOŁOWA OSŁONA NA NOGI 1200 MM	206178	206178	206178
CZOŁOWA OSŁONA NA NOGI 1600 MM	206179	206179	206179
CZOŁOWA OSŁONA NA NOGI 800MM	206176	206176	206176
CZOŁOWA OSŁONA NA NOGI-COKÓŁ BET.-1000MM	206150	206150	206150
CZOŁOWA OSŁONA NA NOGI-COKÓŁ BET.-1200MM	206151	206151	206151
CZOŁOWA OSŁONA NA NOGI-COKÓŁ BET.-1600MM	206152	206152	206152
CZOŁOWA OSŁONA NA NOGI-COKÓŁ BET.-800 MM	206148	206148	206148
DUŻA PORĘCZ (PÓŁKA DO PORCJOWANIA) 400MM	216185	216185	216185
DUŻA PORĘCZ (PÓŁKA DO PORCJOWANIA) 800MM	216186	216186	216186
KONDENSATOR KANAŁU DYMOWEGO S.150MM	206246	206246	206246
NADST. BATERII WODOCIĄGOWEJ LINIA 900	206290	206290	206290
NADSTAWKA SPUSTU PŁYTY GRILLOWEJ- 1/1MOD	216153	216153	216153
PIERŚCIEN WYZNACZ. DO PRZERYWACZA CIĄGU	206133	206133	206133
PIERŚCIEN WYZNACZ. DO PRZERYWACZA CIĄGU	206127	206127	206127
PŁYTA POKRYWOWA,BOCZNA,W=700,G=900	216134	216134	216134
PODWYŻSZENIE KOMINKA - 800MM	206304	206304	206304
PORĘCZ BOCZNA	216044	216044	216044
PORĘCZ CZOŁOWA 1200 MM	216049	216049	216049
PORĘCZ CZOŁOWA 1600 MM	216050	216050	216050
PORĘCZ CZOŁOWA 800 MM	216047	216047	216047
PRZERYWACZ CIĄGU, ŚREDNICA 150MM	206132	206132	206132
PRZYRZĄD DO CZYSZCZENIA PŁYTY GŁAD. CHROM	164255	164255	164255
REGULATOR CIŚNIENIA DO URZĄDZEŃ GAZ.	927225	927225	
RUSZT CHROM. 2/1 GN,KONW. PIEKARNIK		206243	
RUSZT CHROMOWANY 2/1 GN	164250		164250
SYLIKON I TAŚMA MONTAŻOWA	206086	206086	206086
WSPORNIK DO SYSTEMU MOSTKOWEGO 1000 MM		206138	
WSPORNIK DO SYSTEMU MOSTKOWEGO 1200 MM		206139	
WSPORNIK DO SYSTEMU MOSTKOWEGO 1400 MM		206140	
WSPORNIK DO SYSTEMU MOSTKOWEGO 1600 MM		206141	
WSPORNIK DO SYSTEMU MOSTKOWEGO 400 MM		206154	
WSPORNIK DO SYSTEMU MOSTKOWEGO 800 MM		206137	
ZESTAW NÓŻEK Z KOŁNIERZEM	206136	206136	206136
ZMIENNIK CIĄGU O ŚREDNICY 120 MM	206126	206126	206126

CIEC010

2013-10-03

Linia XP900
Płyty grillowe z piekarnikiem

391052

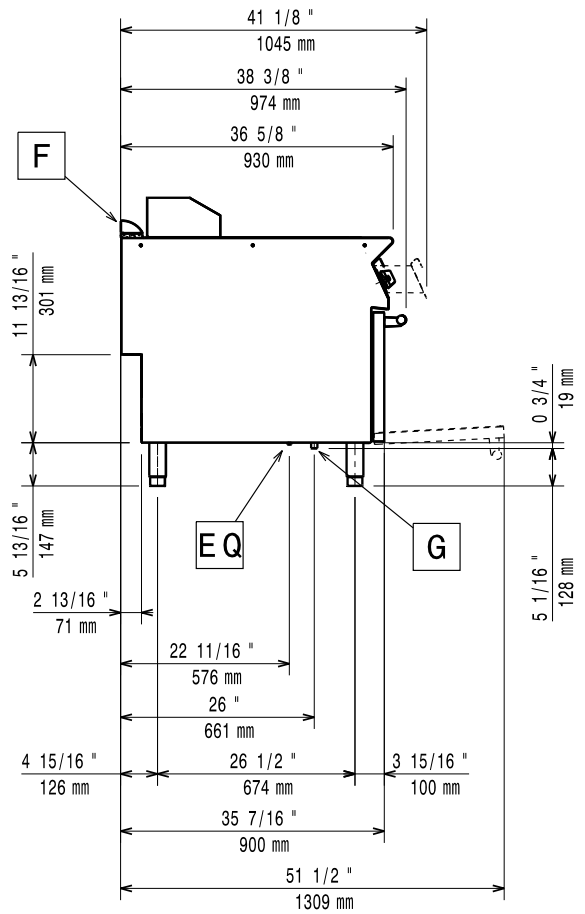
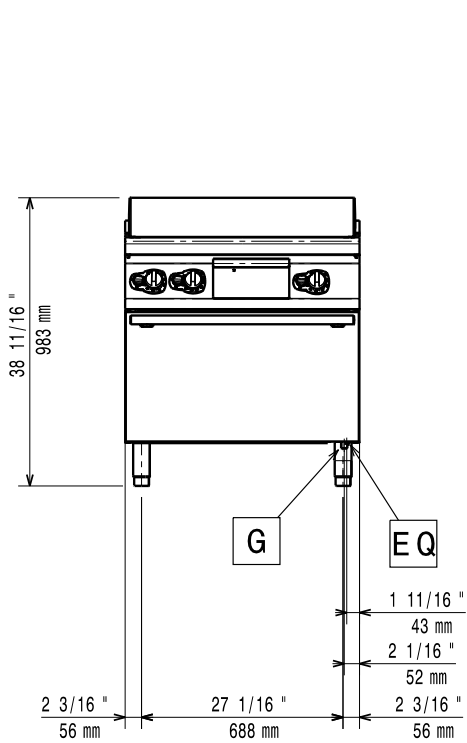

59785KJ00

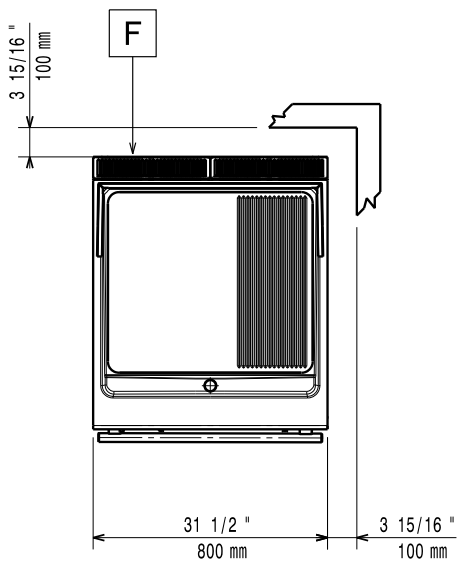

CIEC010

2013-10-03

LEGENDA

G - przyłącze gazu

391052

1/2"

Linia XP900
Płyty grillowe z piekarnikiem

391060

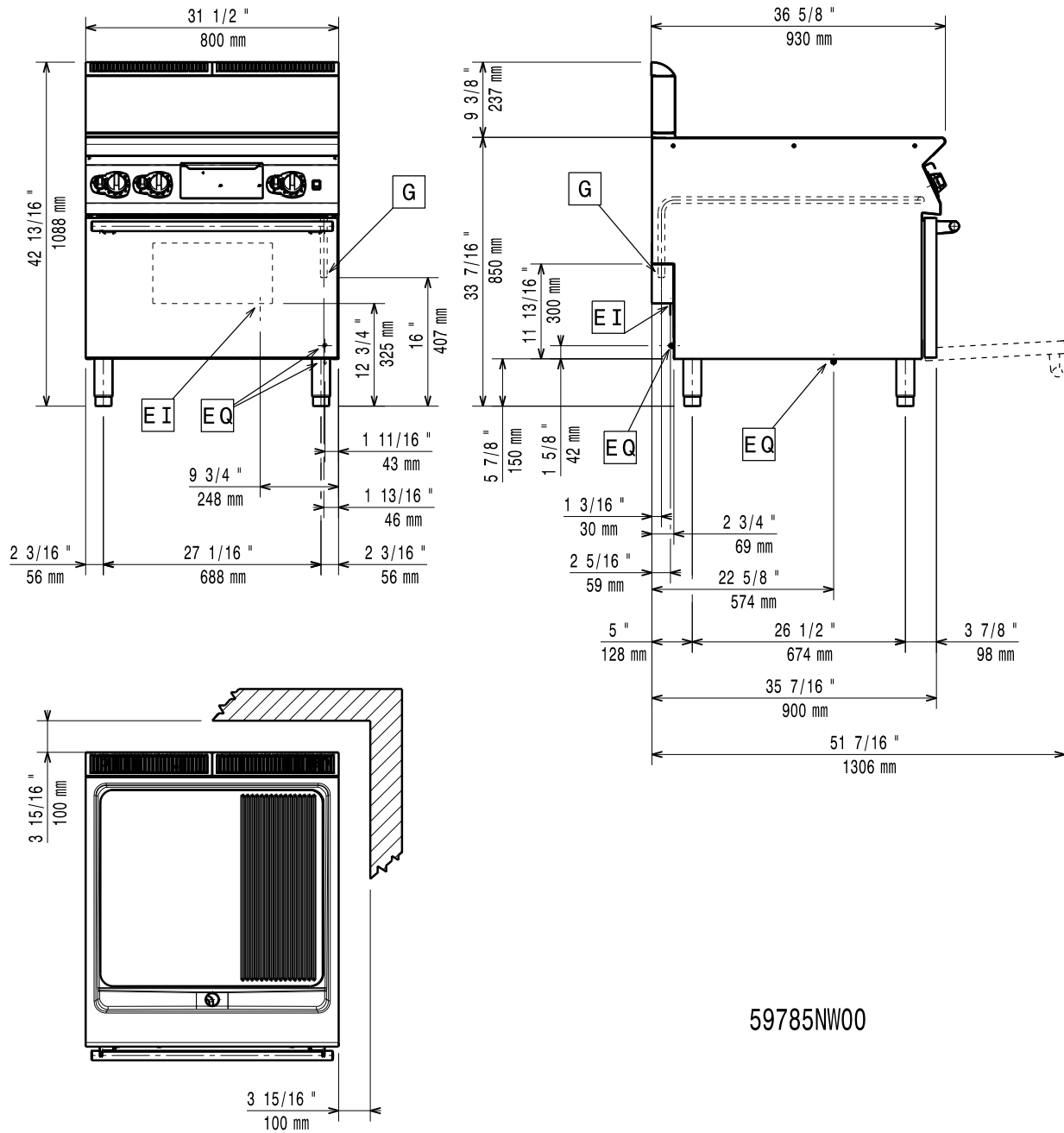

CIEC010

2013-10-03

LEGENDA	391060
EI - złącze elektryczne	230 V, 1N, 50/60
G - przyłącze gazu	1/2"

Linia XP900
Płyty grillowe z piekarnikiem

391071

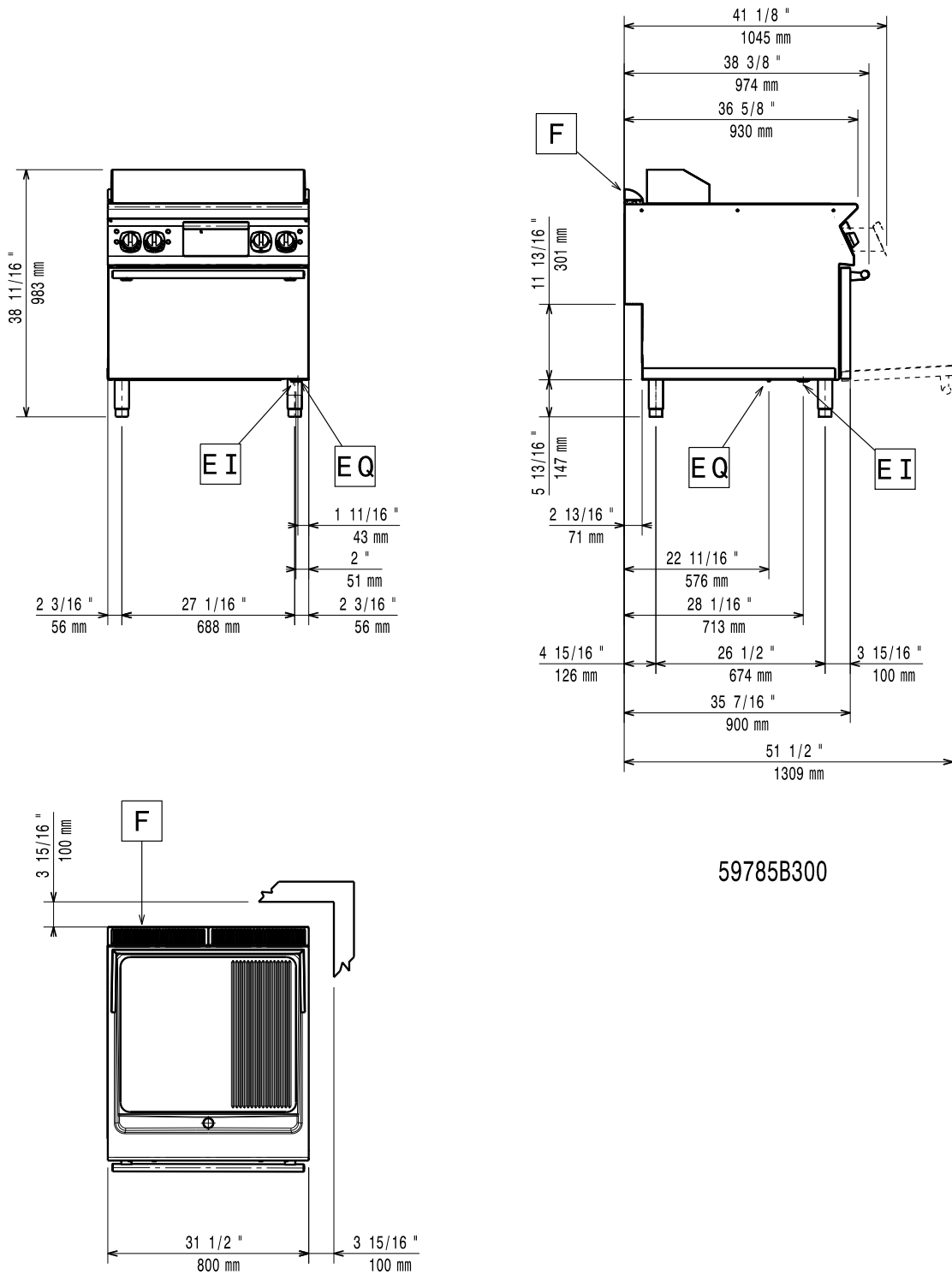

59785B300

LEGENDA

EI - złącze elektryczne

391071

400 V, 3N, 50/60

CIEC010

2013-10-03