

## Frytownice bez podstawy (gaz)

Linia Electrolux XP700 oferuje ponad 100 modeli urządzeń do profesjonalnego wykorzystania, których jakość konstrukcji gwarantuje najwyższy poziom wydajności w swojej klasie, niezawodność, oszczędności energetyczne. Ogólny design zaproponowany został z uwzględnieniem surowych standardów bezpieczeństwa oraz ergonomii sterowania. Koncepcja linii XP700 wynika ze sprawdzonej modularności wszystkich elementów a użytkownikom zapewnia wiele możliwości zestawienia nie tylko w ramach samej linii, ale również w kompatybilności z elementami linii XP900.

Linia Electrolux XP700 jest idealnym rozwiązaniem dla wszystkich, którzy wymagają odpowiednią wydajność na małej przestrzeni. Rzeczą naturalną jest możliwość instalacji prawie wszystkich rodzajów: na nóżkach, na cokole budowlanym, na pomoście, na systemie konsolowym Cantilever.



371066



371067

- Zewnętrzna konstrukcja w całości wyprodukowana ze stali nierdzewnej **AISI 304** oraz **AISI 430** z wykończeniem powierzchniowym polerowaniem Scotch Brite.
- Grubość blach górnej płyty - **1.5mm**.
- Wszystkie modele z prostokątnymi bocznymi krawędziami (cięte technologią laserową), umożliwiające dokładne wpasowanie sekcji.
- Kształt tylnej ściany urządzenia przystosowany do łatwego rozrządu mediów za sekcją do gotowania.
- **Pośredni system ogrzewania ECO-Indirect z elementami grzejnymi poza komorą.** System ten obniża zużycie oleju (-30%), zapewnia wyższe bezpieczeństwo pracy przy czyszczeniu komory, przyspiesza rozbieg urządzenia na wymaganą

temperaturę, zapewnia równomierną dystrybucję ciepła w oleju.

- **"V-kształt komory": tłoczona komora** z efektywną zimną strefą.
- Modele bez podstaw: spust oleju zaworem na przedniej stronie panelu sterującego.
- Termostat bezpieczeństwa dla przypadku przegrzania kąpieli olejowej.
- Palniki ze stali nierdzewnej z najkorzystniejszym spalaniem i bezpiecznikiem na wypadek przerwy w dostawie gazu.
- Zakres temperatur: 105°-185°C.
- Każda komora smażenia z jednym chromowanym koszem.

• Wszystkie modele gazowe są standardowo przygotowane do podłączenia na gaz ziemny. Prosta konwersja na propan-butan (dysze stanowią część standardowej dostawy).

- Możliwość umiejscowienia na podbudowie, na systemie cantilever oraz pomoście.
- Ochrona przeciwko przedostawaniu się wody **IPX4**.
- Recykling 98%.



**Linia XP700**  
**Frytownice bez podstawy (gaz)**

	<b>371066</b>	<b>371067</b>
<b>DANE TECHNICZNE</b>		
Zasilanie	Gaz	Gaz
Eco-Indirect	●	●
Typ sterowania palnikiem gazowym	Ogranicznik temperatury; Zawór bezpieczeństwa termopary	Ogranicznik temperatury; Zawór bezpieczeństwa termopary
Pojemność - l.	7	7
Wymiary zewnętrzne - mm		
szer.	400	800
gł.	730	730
wys.	250	250
Ilość komór	1	2
Wymiary użytkowe komory - mm		
szer.	240	240
gł.	380	380
wys.	235	235
Zawór bezpieczeństwa z termoparą	●	●
Zakres regulacyjny termostatu (min-maks) - C	105, 185	105, 185
Pojemność komory - min/maks.- l.	5.5, 7	5.5, 7
Zużycie gazu (G20) min, maks. - m /godz.	0.74	1.48
Moc - kW		
gaz	7	14
Waga netto - kg	30	60
<b>WYPOSAŻENIE STANDARDOWE</b>		
KOSZ DLA 7L FRYTOWNIC	1	2
<b>AKCESORIA</b>		
2 BOCZ. PANELE OSŁON. DO NADST.-GŁ=700MM	216277	216277
2 KOSZE DLA 2X5L FRYT., LUB 7L FRYT. EL	960638	960638
DUŻA PORĘCZ (PÓŁKA DO PORCJOWANIA) 400MM	216185	216185
DUŻA PORĘCZ (PÓŁKA DO PORCJOWANIA) 800MM	216186	216186
KONDENSATOR KANAŁU DYMOWEGO S.120MM	206310	
KONDENSATOR KANAŁU DYMOWEGO S.150MM		206246
KOSZ DLA 7L FRYTOWNIC	921608	921608
PANEL TYLNY 1000 MM	206375	206375
PANEL TYLNY 1200 MM	206376	206376
PANEL TYLNY 600 MM	206373	
PANEL TYLNY 800 MM	206374	206374
PIERŚCIEŃ WYZNACZ. DO PRZERYWACZA CIĄGU	206127	
PIERŚCIEŃ WYZNACZ. DO PRZERYWACZA CIĄGU		206133
PODWYŻSZENIE KOMINKA - 400MM	206303	
PODWYŻSZENIE KOMINKA - 800MM		206304
PÓŁKA ROZSZ. BLAT ZE STRONY (P/L DO 700)	206307	206307
PORĘCZ CZOŁOWA 1200 MM	216049	216049
PORĘCZ CZOŁOWA 1600 MM	216050	216050
PORĘCZ CZOŁOWA 400 MM	216046	
PORĘCZ CZOŁOWA 800 MM	216047	216047
PRZERYWACZ CIĄGU, ŚREDNICA 150MM		206132
REGULATOR CIŚNIENIA DO URZĄDZEŃ GAZ.	927225	927225
WSPORNIK DO SYSTEMU MOSTKOWEGO 1000 MM	206138	206138
WSPORNIK DO SYSTEMU MOSTKOWEGO 1200 MM	206139	206139
WSPORNIK DO SYSTEMU MOSTKOWEGO 1400 MM	206140	206140
WSPORNIK DO SYSTEMU MOSTKOWEGO 1600 MM	206141	206141
WSPORNIK DO SYSTEMU MOSTKOWEGO 400 MM	206154	
WSPORNIK DO SYSTEMU MOSTKOWEGO 800 MM	206137	206137
ZMIENNIK CIĄGU O ŚREDNICY 120 MM	206126	

CHEA010

2013-10-03

Linia XP700  
Frytownice bez podstawy (gaz)

371066

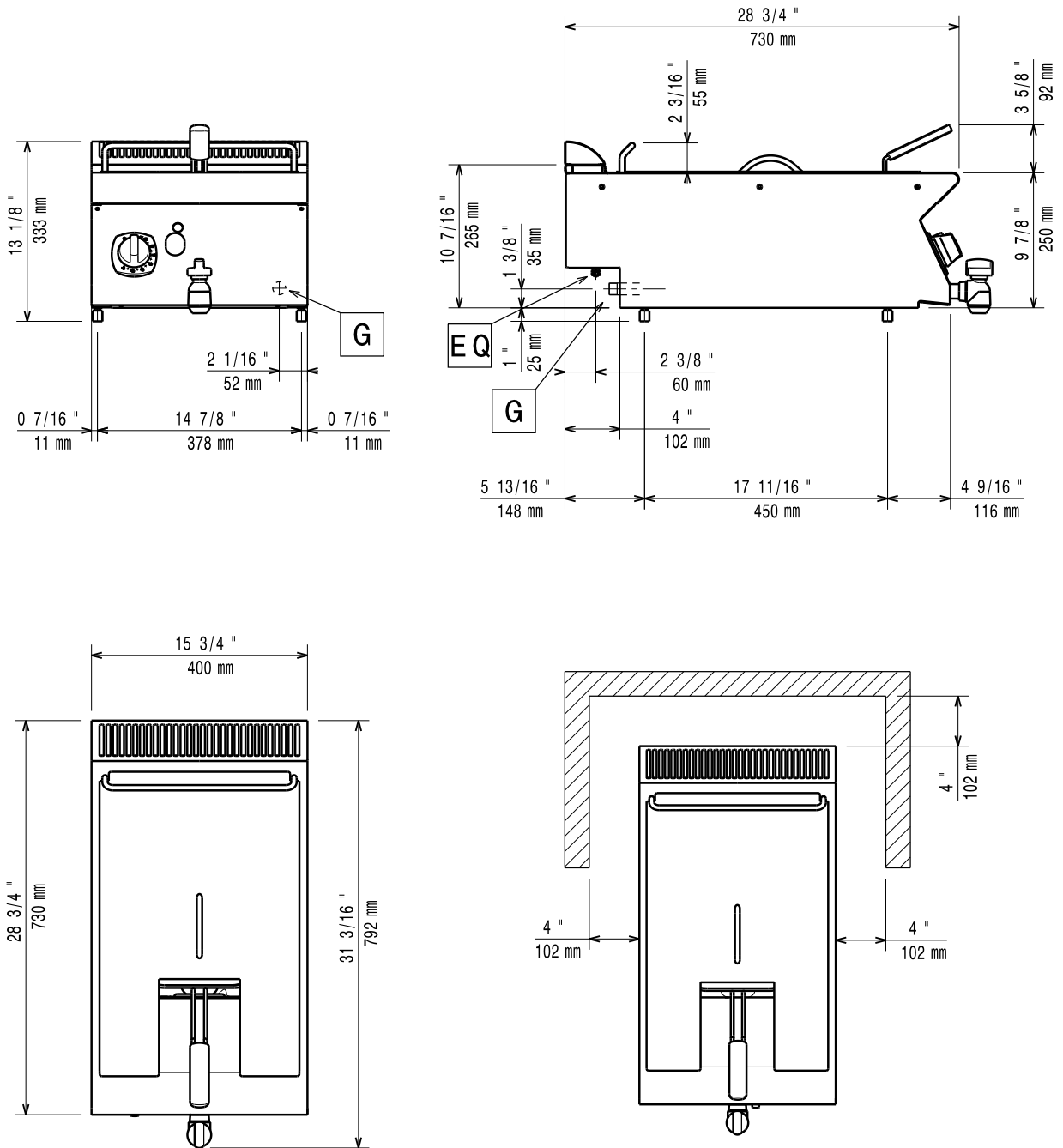

**LEGENDA**

G - przyłącze gazu

**371066**

$\frac{1}{2}''$

CHEA010

2013-10-03

Linia XP700  
Frytownice bez podstawy (gaz)

371067

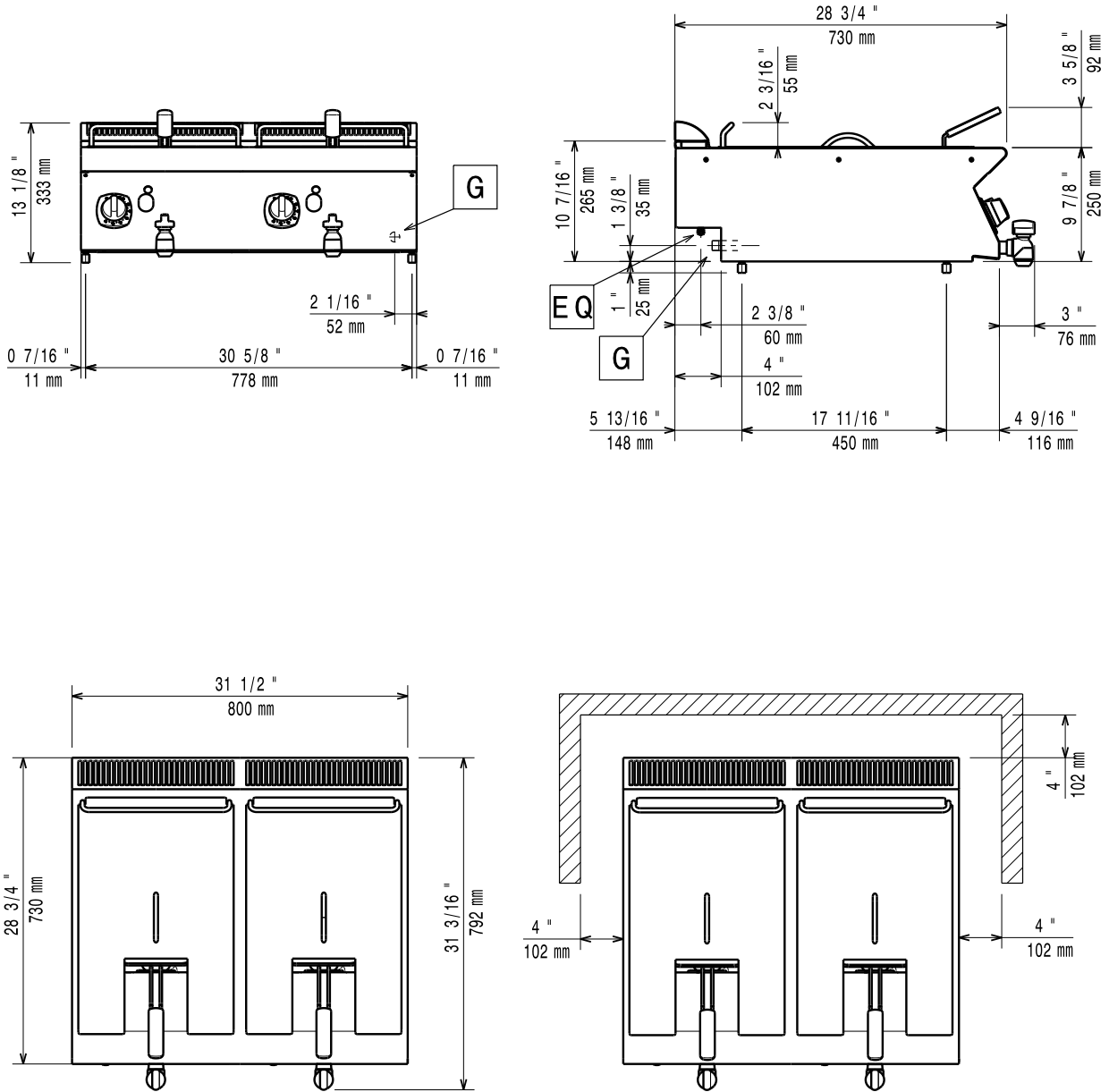

**LEGENDA**

G - przyłącze gazu

371067

1/2"

CHEA010

2013-10-03